

# HJS Einbauhinweis Reparaturrohr MB Sprinter

## HJS Reparaturrohr MB Sprinter HJS Artikel-Nr.: 91 13 1526

### Verwendungsbereich:

Mercedes-Benz Sprinter

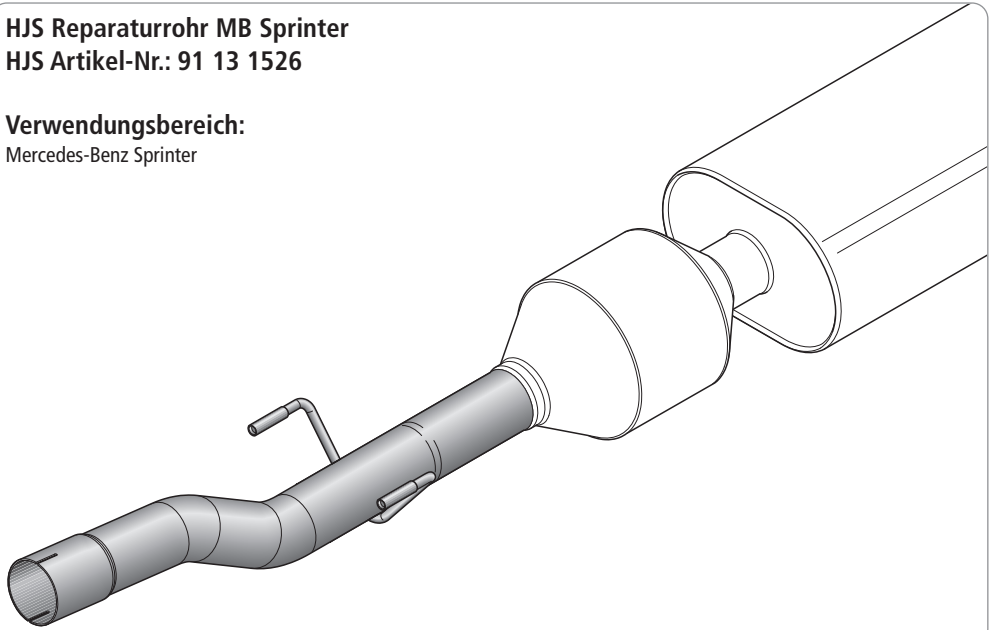

### Allgemein:

Diese Einbauanleitung ist ausschließlich gültig für den Austausch eines serienmäßigen Vorderrohrs entsprechend der Verwendung. Vor Montage des HJS Reparaturrohres ist dieser Einbauhinweis sorgfältig zu lesen.

### Lieferumfang:

- 1x Reparaturrohr
- 2x Gummipuffer
- 1x Schelle

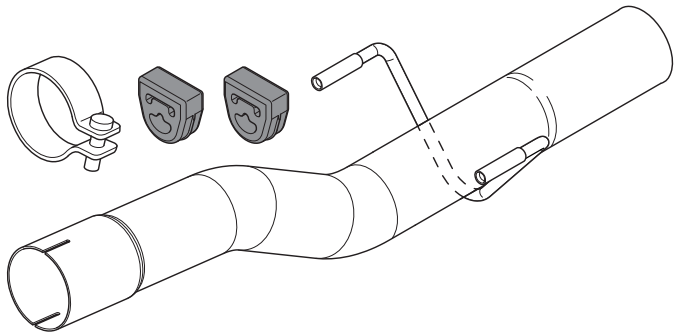

### Hinweise zur Bedienungsanleitung



Dieser Sicherheitshinweis ist unbedingt zu beachten – aus Gründen Ihrer Sicherheit und der Sicherheit Anderer.



Allgemeiner Hinweis oder Zusatzinformationen sind unbedingt zu beachten, um das Fahrzeug sowie das HJS-Produkt vor Schäden zu bewahren.



Die Arbeiten sind ausschließlich durch das qualifizierte Fachpersonal einer Kfz-Werkstatt auszuführen.

# HJS Einbauhinweis Reparaturrohr MB Sprinter

## 1. Schritt

 Stellen Sie sicher, dass nur mit geeignetem Schutz an der möglicherweise heißen Abgasanlage gearbeitet wird.

 Grundsätzlich sind die mitgelieferten Montageteile zu verwenden.

> Die Katalysator-Schalldämpfer-Einheit ist entsprechend den Herstellerangaben auszubauen.

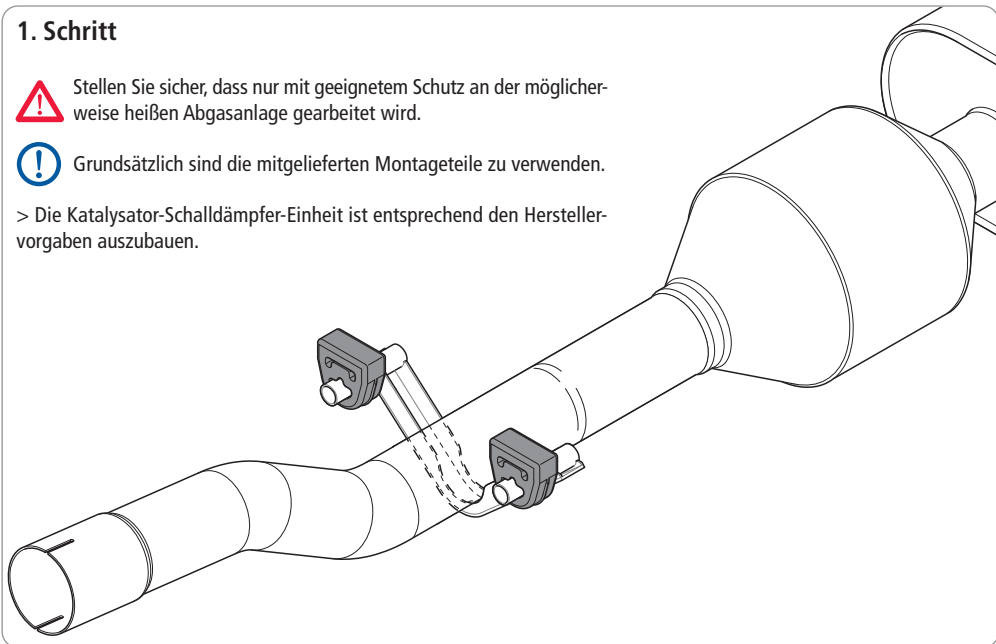

## 2. Schritt

> Das defekte Vorderrohr ist an der Schweißnaht fachgerecht abzutrennen.

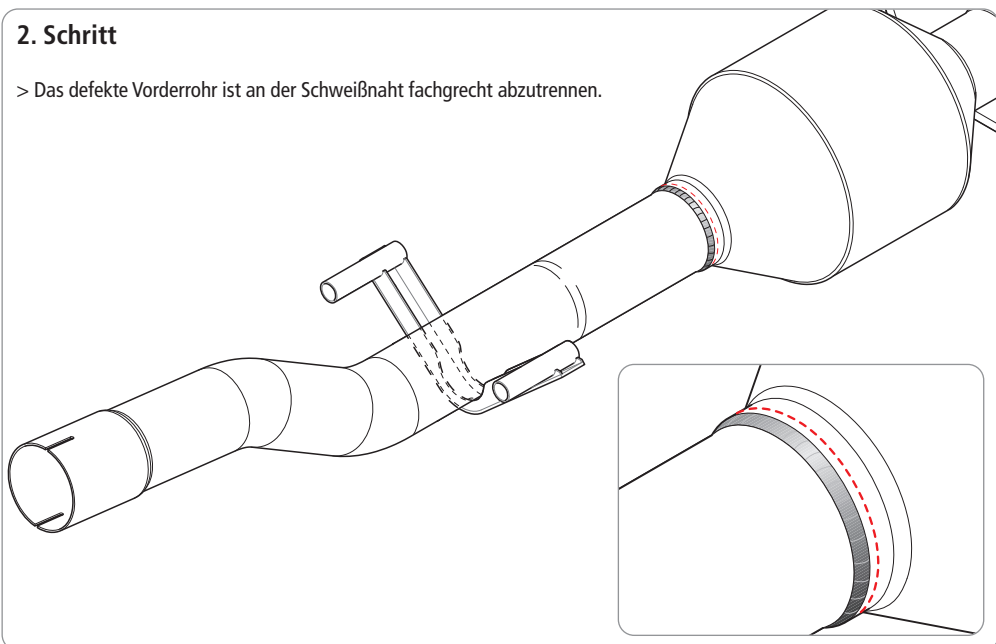

# HJS Einbauhinweis Reparaturrohr MB Sprinter

## 3. Schritt

- > Das defekte Vorderrohr ist fachgerecht zu entsorgen.
- > Der Durchmesser der Öffnung muss ca. 63 mm betragen.

! Materialrückstände von Schneide- und Schleifarbeiten müssen entfernt werden.

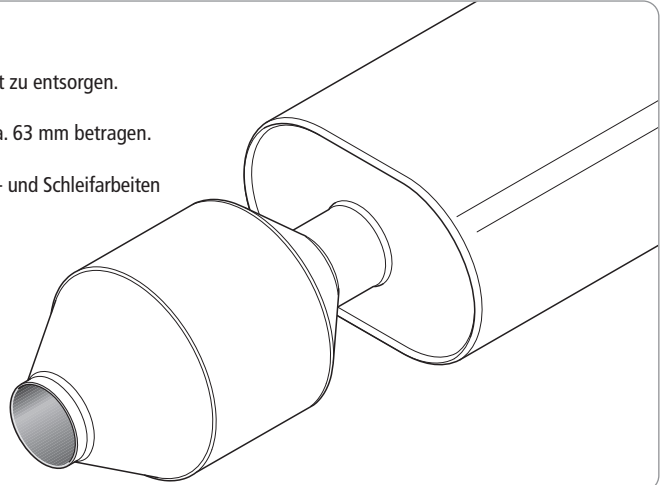

## 4. Schritt

- > Das HJS Reparaturrohr muss ca. 15 mm in den Katalysator geschoben werden.

! Bei Fahrzeugen mit der Motorausführung 2,7L CDI / 95 kW ist das HJS Reparaturrohr um ca. 85-90 mm zu kürzen!

! Das HJS Reparaturrohr darf nicht zu tief in den Katalysator eingeschoben werden – Der Katalysator kann zerstört werden!

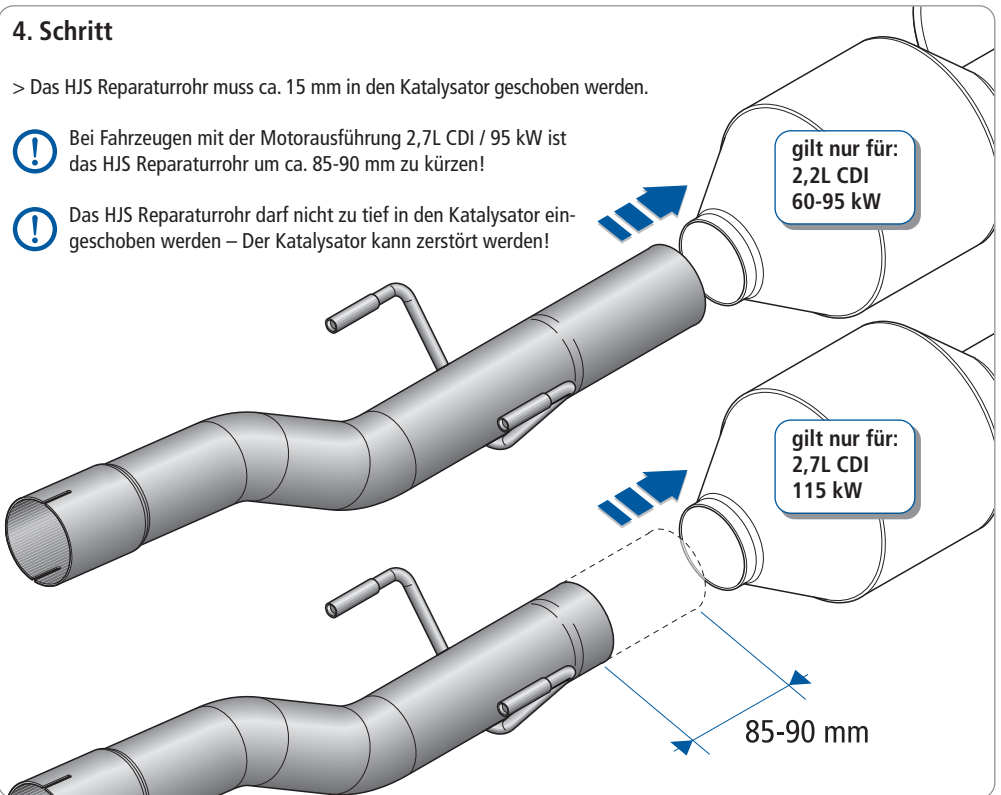

# HJS Einbauhinweis Reparaturrohr MB Sprinter

## 5. Schritt

> Das HJS Reparaturrohr ist zu positionieren und fachgerecht zu verschweißen.



HJS Reparaturrohr nicht gegen den Katalysator stoßen!  
Der Katalysator kann zerstört werden!

ca. 15 mm

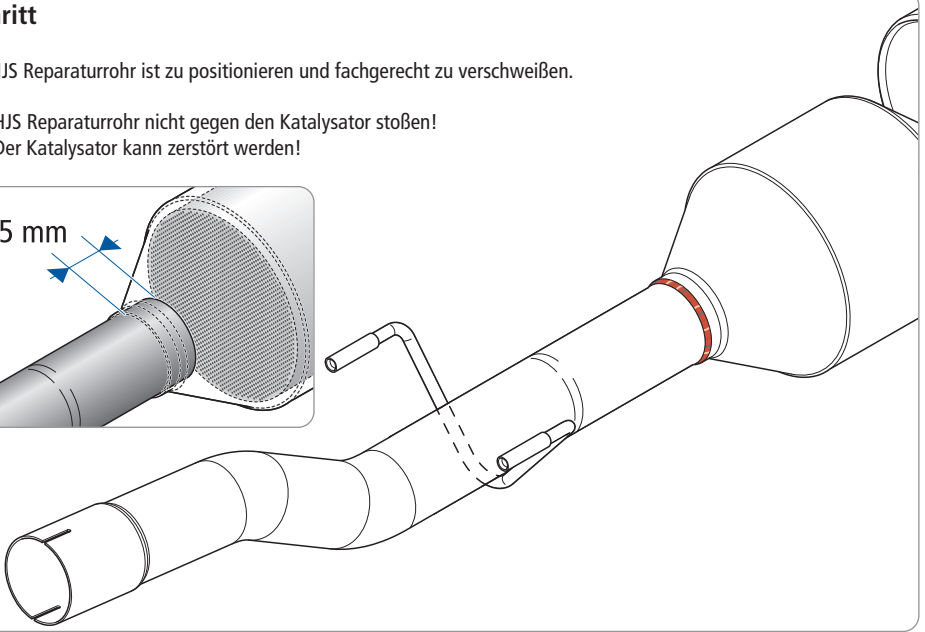
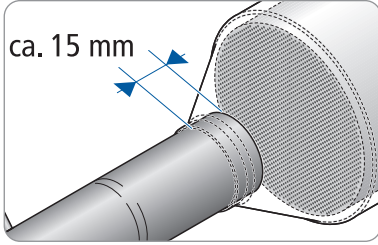

## 6. Schritt

> Die Katalysator-Schalldämpfer-Einheit ist mit den mitgelieferten Montageteilen einzubauen.



Die Abgasanlage ist so auszurichten, dass andere Fahrzeugteile nicht berührt werden!

> Alle Schrauben sind festzuziehen.

> Auf Dichtheit und korrekte Verlegung prüfen.

